

**Scheda tecnica nastro trasportatore**  
3.10.19.0068

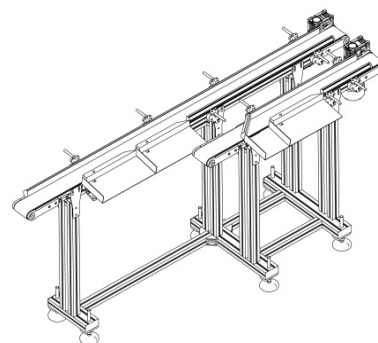
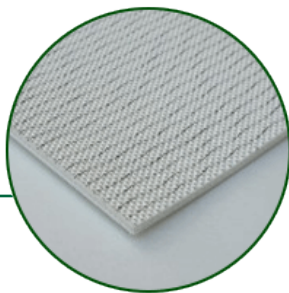

**Informazioni generali nastro trasportatore**

<b>Settore industriale</b>	Alimentare
<b>Caratteristiche principali</b>	Antistatico, Food grade
<b>Altezza</b>	1000 mm
<b>Larghezza</b>	600 mm
<b>Lunghezza</b>	2200 mm

**Motorizzazione nastro trasportatore**

<b>Motore</b>	380V 50Hz 0.25KW
<b>Riduttore</b>	040 i=1/7.5

**Informazioni generali tappeto**

<b>Settore industriale</b>	Alimentare; Tabacco; Chimico, gomma, plastica
<b>Caratteristiche principali</b>	Antistatico, Food grade
<b>Indicazioni d'uso</b>	Piano scorrevole, rulli, piatto

**Caratteristiche tappeto**

<b>Food Grade (FG)</b>	Sì	EC 1935/2004, EU 10/2011; FDA
<b>Antistatic (AS)</b>	Sì	ISO 21178
<b>High conductive (HC)</b>	No	
<b>Flame-retardant (FR)</b>	No	
<b>ATEX approval</b>	Sì	ATEX III

**Struttura tappeto**

<b>Materiale</b>	Poliestere	
<b>Finitura</b>	Liscio, finitura opaca M2	
<b>Colore</b>	Avorio	
<b>Peso</b>	2.3 kg/m <sup>2</sup>	
<b>Temperatura di esercizio</b>	<b>continuo</b>	da/a -20/+110 °C
	<b>breve</b>	da/a -20/+130 °C