

Scheda tecnica nastro trasportatore
3.10.19.0019

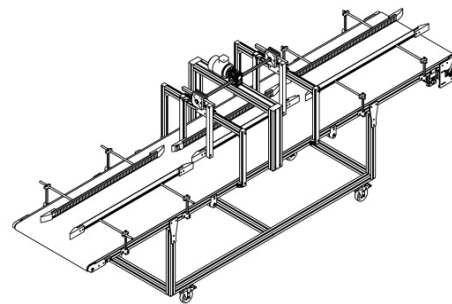
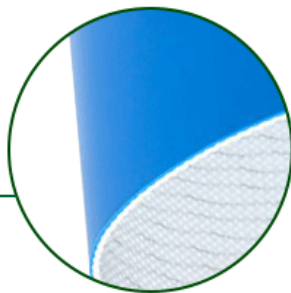

Informazioni generali nastro trasportatore

Settore industriale	Alimentare
Caratteristiche principali	Antistatico, Food grade, Resistente ad olio e grassi
Altezza	1200 mm
Larghezza	704 mm
Lunghezza	3500 mm

Motorizzazione nastro trasportatore

Motore	380V 50Hz 0.09KW
Riduttore	030 i=1/25

Informazioni generali tappeto

Settore industriale	Alimentare
Caratteristiche principali	Antistatico, Food grade, Resistente ad olio e grassi
Indicazioni d'uso	Piano scorrevole, rulli, piano scorrevole con pressione e accumulo

Caratteristiche tappeto

Food Grade (FG)	Sì	EC 1935/2004, EU 10/2011; FDA
Antistatic (AS)	No	
High conductive (HC)	No	
Flame-retardant (FR)	No	
ATEX approval	No	

Struttura tappeto

Materiale	PU
Finitura	Poliuretano
Colore	Blu chiaro
Peso	1.42 kg/m ²
Temperatura di esercizio	da/a -30/+100 °C